

mLight

Thunder M IP



Manuale utente



Questo manuale del prodotto contiene informazioni importanti sull'installazione sicura e sull'uso della luce. Si prega di leggere e seguire attentamente queste istruzioni e di conservare questo manuale in un luogo sicuro per riferimento futuro.

Contenuto

Istruzioni di sicurezza	3
Installazione	4
Collegamento segnale e alimentazione	5
Impostazione funzioni	6
Impostazione indirizzo DMX	6
DISPLAY OPERATIVO	7
Canale DMX	9
Manutenzione	12
Risoluzione dei problemi	12
Dati tecnici	13

Ogni unità viene testata completamente e imballata correttamente dal produttore. Assicurarsi che l'imballaggio e/o l'unità siano in buone condizioni prima dell'installazione e dell'uso. In caso di danni causati dal trasporto, consultare il rivenditore e non utilizzare l'unità. Eventuali danni causati da un uso improprio non saranno a carico del produttore e/o rivenditore.

Tieni presente che, nell'ambito del nostro costante impegno per lo sviluppo continuo del prodotto, le specifiche sono soggette a modifiche senza preavviso.

ACCESSORI

Questi articoli sono imballati insieme alla luce::

Nome	Quantità		Osservazioni
morsetti	2		
Cavo di sicurezza	2		
Utilizzo del manuale	1		

Istruzioni di sicurezza

Durante il disimballaggio e prima di smaltire il cartone, verificare che non vi siano danni da trasporto prima di utilizzare la lampada. In caso di danni causati dal trasporto, consultare il rivenditore e non utilizzare l'apparecchio.

Il proiettore è per uso interno ed esterno, IP65.

Non installare gli apparecchi su materiali infiammabili superfici direttamente.



L'apparecchio è destinato esclusivamente all'installazione, al funzionamento e alla manutenzione da parte di personale qualificato.

Non proiettare il raggio su superfici infiammabili, distanza minima **È 3 metri.3 m**

Evitare l'esposizione diretta alla luce della lampada. La luce è dannosa per gli occhi. Non tentare di smontare e/o modificare il proiettore in alcun modo. Il collegamento elettrico deve essere effettuato solo da personale qualificato. Prima dell'installazione, assicurarsi che la tensione e la frequenza dell'alimentazione corrispondano ai requisiti di alimentazione dell'apparecchio.

È essenziale che ciascun proiettore sia correttamente messo a terra e che l'installazione elettrica sia conforme a tutti gli standard pertinenti.

Non collegare questo dispositivo ad altri tipi di apparecchi dimmer. Il proiettore deve essere sempre installato con un fissaggio di sicurezza secondario. A questo scopo viene fornito un cavo di sicurezza; dovrebbe essere allegato come mostrato nella sezione "installazione del proiettore".

Gli schermi e le lenti devono essere sostituiti se sono diventati visibilmente danneggiati in misura tale da comprometterne l'efficacia, ad esempio, da crepe o profondi graffi.

La temperatura della superficie esterna dell'apparecchio dopo 5 minuti di funzionamento è 45°C, quando viene raggiunto lo stato stazionario 70°C. All'interno del proiettore non sono presenti parti riparabili dall'utente, non aprire l'alloggiamento e non utilizzare mai l'apparecchio con il coperchio rimosso.

In caso di domande, non esitate a consultare il vostro rivenditore o produttore.

Scollegare sempre l'alimentazione prima dell'installazione, della pulizia e della manutenzione del dispositivo!

INSTALLAZIONI

Panoramica del prodotto

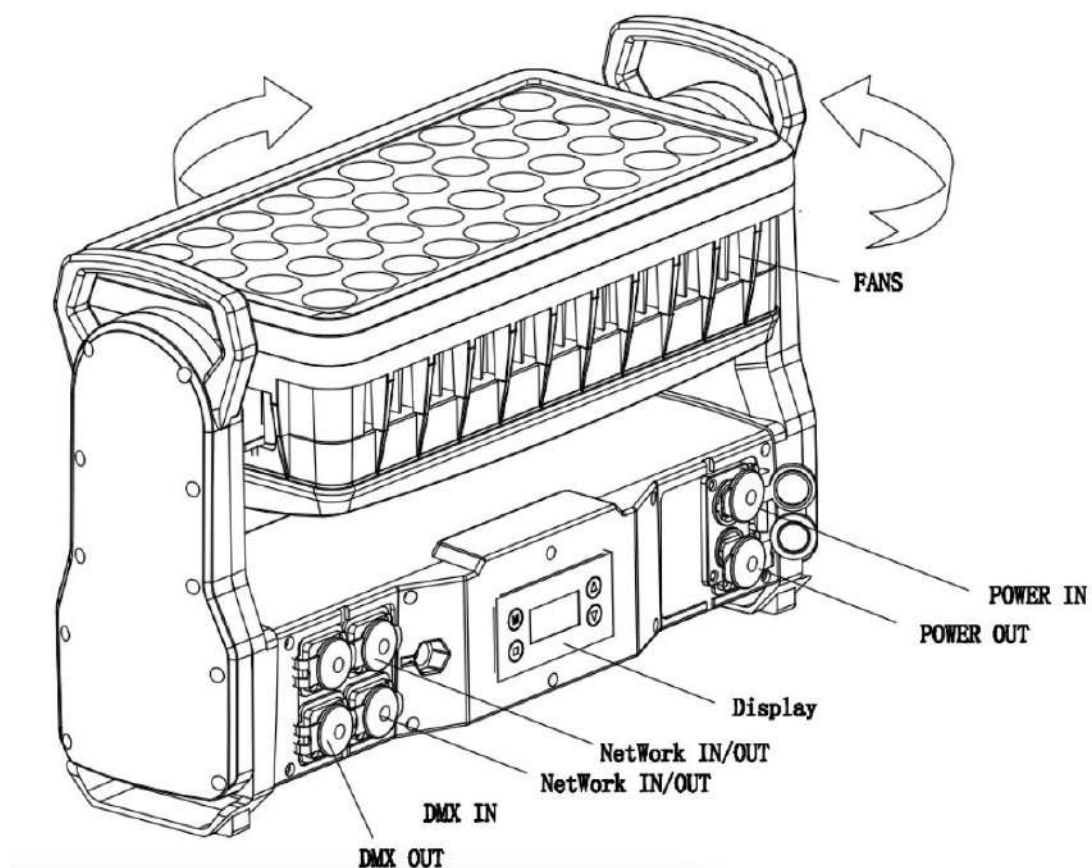

Dimensioni del prodotto

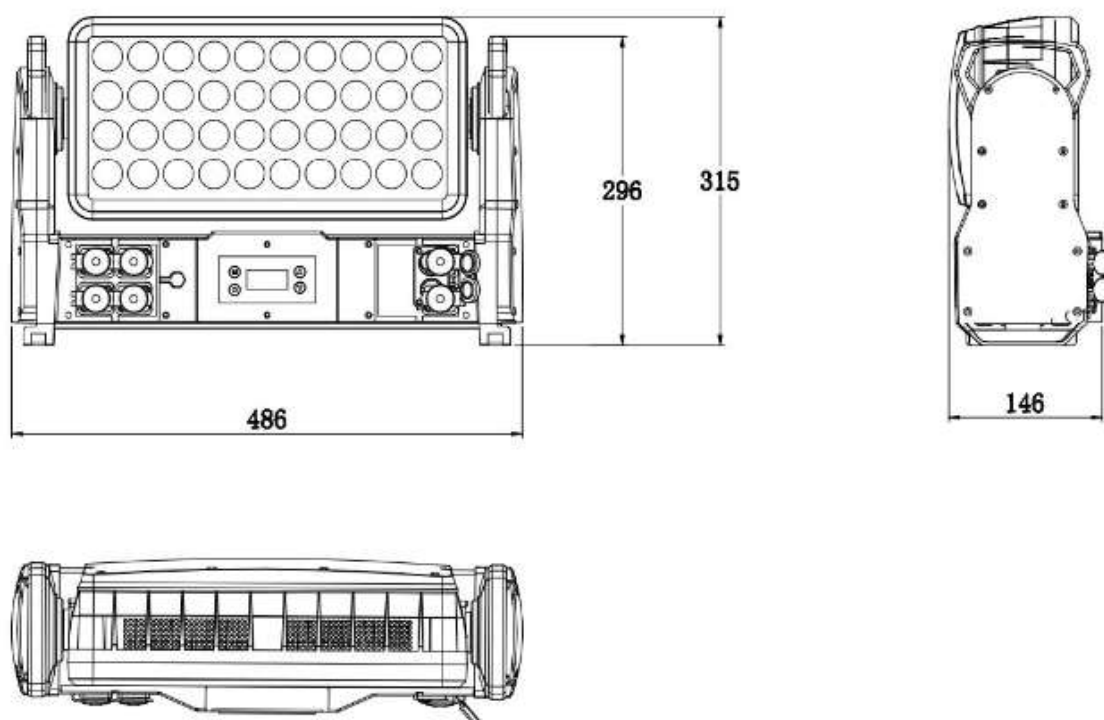

Informazioni sulla sicurezza



Attenzione! Leggere le precauzioni di sicurezza in questa sezione prima di disimballare, installare, alimentare o utilizzare questo prodotto

Questi apparecchi di illuminazione sono apparecchi multiambiente con un grado di protezione IP di 65, destinati esclusivamente all'uso professionale. Non sono adatti per l'uso domestico.

Rivedere attentamente le seguenti precauzioni di sicurezza prima di installare o utilizzare l'apparecchiatura. Questo apparecchio deve essere installato in conformità con il codice di installazione applicabile da una persona che abbia familiarità con la costruzione e il funzionamento dell'apparecchio e con i rischi connessi.

Prevenire le scosse elettriche



ATTENZIONE: Rischio di scosse elettriche

- Spegnere/scollegare sempre l'apparecchio prima di rimuovere qualsiasi copertura.
- Assicurarsi che l'alimentazione sia spenta quando si collega l'apparecchio alla rete elettrica CA.
- Assicurarsi che l'apparecchio sia collegato elettricamente a terra.
- Non applicare l'alimentazione se l'apparecchiatura è in qualche modo danneggiata.
- Non immergere l'apparecchio in acqua o liquidi.

Prevenire ustioni e incendi



ATTENZIONE: Adottare misure per prevenire ustioni e incendi.

- Installare in una posizione che impedisca il contatto accidentale con l'apparecchiatura.
- Installare solo in uno spazio ben ventilato.
- Installare ad almeno 0,3 m (12 pollici) di distanza dagli oggetti da illuminare.
- Installare solo in conformità con i codici di costruzione applicabili.
- Garantire uno spazio minimo di 0,1 m (4 pollici) attorno alle ventole di raffreddamento.
- Non verniciare, coprire o modificare l'apparecchio.
- Tenere tutti i materiali infiammabili lontani dall'apparecchiatura.
- Lasciare raffreddare l'apparecchio per 15 minuti dopo l'uso, prima di toccarlo.
- **ATTENZIONE:** la temperatura della superficie esterna dopo 5 min. funzionamento=45 °C (113 °F). Stato stazionario = 60 °C (140 °F).

Evitare lesioni personali



ATTENZIONE: Adottare misure per prevenire lesioni personali

- Non guardare direttamente la fonte di luce da una distanza ravvicinata.
- Prendere precauzioni per prevenire infortuni dovuti a cadute quando si lavora in altezza.
- Per l'installazione permanente, assicurarsi che l'apparecchiatura sia fissata in modo sicuro fissato ad una superficie portante con idonea ferramenta resistente alla corrosione.
- Per l'installazione temporanea con morsetti, assicurarsi che i dispositivi di dissaggio a un quarto di giro siano ruotati completamente e fissati con un cavo di sicurezza adeguato. Il cavo deve essere approvato per un carico di lavoro sicuro (SWL) pari a 10 volte il peso dell'apparecchiatura e deve avere uno spessore minimo di 3 mm.

Preparazione per l'installazione

Disimballare l'apparecchio e ispezionarlo per assicurarsi che non sia stato danneggiato durante il trasporto.

L'apparecchio viene spedito con due staffe a un quarto di giro, che possono essere utilizzate per montare l'apparecchio in elevazione. L'apparecchio ha un grado di protezione IP65 ed è progettato per l'uso in ambienti umidi. Ciò significa che è protetto da:

- Polvere, nella misura in cui la polvere non può entrare nell'apparecchio in quantità sufficienti da interferire con il suo funzionamento.
- Getti d'acqua a bassa pressione da qualsiasi direzione.

Quando si seleziona una posizione per l'apparecchiatura, assicurarsi che:

- È situato lontano dalle vie pubbliche e protetto dal contatto con le persone.
- Non è immerso nell'acqua né esposto a getti d'acqua ad alta pressione.
- Ha una ventilazione adeguata.

Installazione

L'apparecchio può essere installato con qualsiasi orientamento, ma se installato orizzontalmente con un angolo del fascio rivolto verso il basso, l'acqua può potenzialmente accumularsi nei vani dei ventilatori. Durante il normale funzionamento l'umidità evaporerà. Tuttavia, in luoghi con precipitazioni elevate, potresti voler realizzare uno schermo antipioggia sopra l'apparecchiatura o modificare la posizione e l'orientamento dell'apparecchiatura per ridurre al minimo la formazione di accumuli.

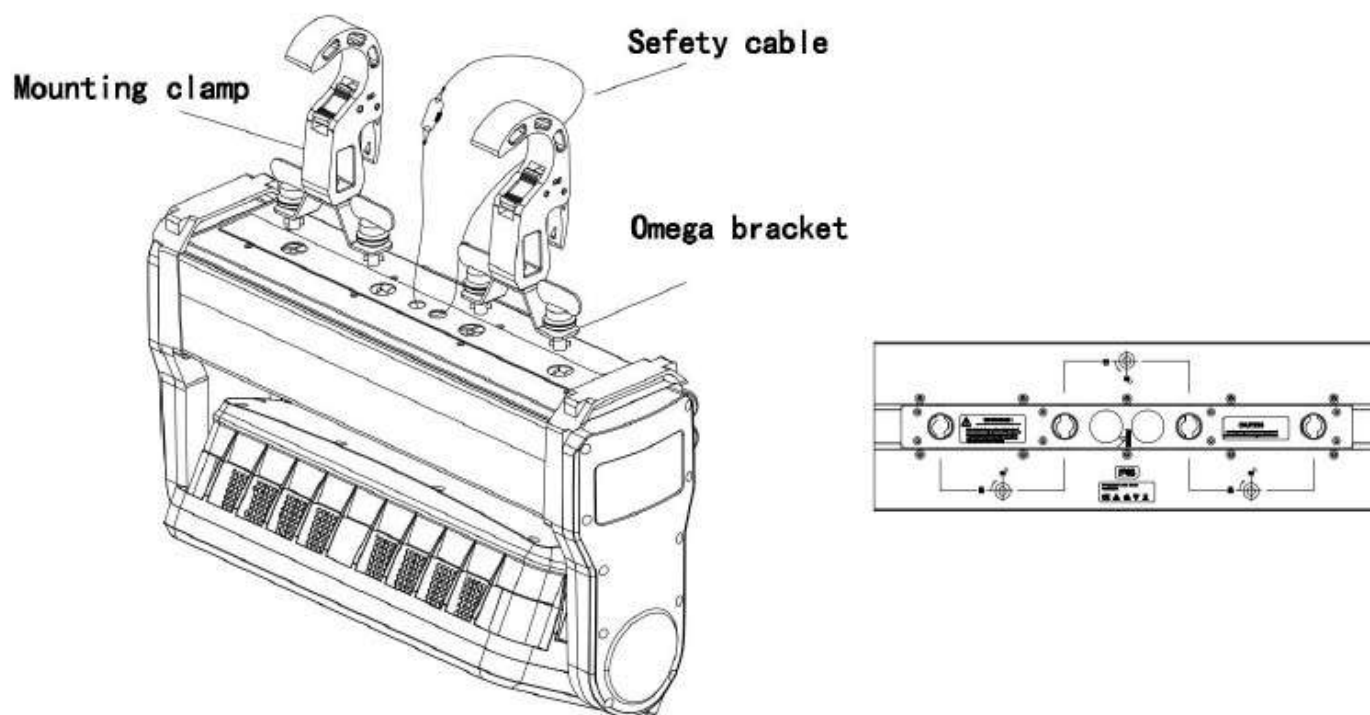

Se l'apparecchio deve essere sospeso al suolo, vengono fornite due staffe girevoli. Montare l'apparecchiatura su un traliccio di supporto o su una struttura utilizzando le staffe in dotazione e i morsetti adeguati.

Fissare un cavo di sicurezza (non mostrato) tra la struttura di supporto e il punto di attacco sull'attrezzatura. Il cavo di sicurezza deve essere in grado di supportare almeno 10 volte il peso dell'apparecchio.

Collegamento dell'alimentazione CA

L'apparecchio può funzionare con qualsiasi alimentazione di rete CA da 100–240 V, 50/60 Hz. Assorbe circa 2 A a piena potenza.

Per l'installazione permanente, chiedere a un elettricista qualificato di collegare il cavo di alimentazione direttamente a un circuito derivato adatto. Il grado di protezione di ingresso (IP) della giunzione deve essere adatto alla posizione. Per l'installazione temporanea, il cavo di alimentazione può essere dotato di un connettore di messa a terra destinato all'uso esterno.

Quando si installano interruttori automatici di tipo C standard non ci saranno limitazioni dovute alla corrente di spunto dell'apparecchio. A causa della corrente nominale dell'apparecchio, assicurarsi che non più di: 4 apparecchi sono collegati tramite lo stesso interruttore automatico di tipo C, 10A. Attraverso lo stesso interruttore automatico di tipo C da 16A sono collegati 7 apparecchi. L'apparecchiatura deve essere collegata a terra e poter essere isolata dalla corrente alternata. L'alimentazione CA deve incorporare un fusibile o un interruttore automatico per la protezione dai guasti.

Dopo aver collegato l'apparecchiatura all'alimentazione, eseguire il test di bordo, utilizzando il menu "FixtureText", per garantire che l'apparecchiatura e ciascun LED funzionino correttamente. Vedere "Menu Controllo".

ATTENZIONE: Non aprire l'apparecchio per sostituire il cavo di alimentazione in dotazione o collegare l'apparecchio a un sistema dimmer elettrico, poiché ciò potrebbe danneggiarlo.

Configurazione dell'apparecchio

Configurare l'apparecchiatura utilizzando il pannello di controllo e il display LCD sul lato braccio dell'apparecchiatura.

Navigare nei menu e nelle opzioni utilizzando i pulsanti freccia e selezionare gli elementi utilizzando il pulsante Invio. Le opzioni disponibili sono elencate nel "Menu di controllo" a pagina 13. Dopo l'accensione, il display mostra la modalità operativa attualmente selezionata e altre informazioni.

L'apparecchio è impostato di default per essere controllato in modalità DMX.

Configurazione Master/Slave

È possibile impostare un apparecchio in modo che funzioni come apparecchio master per un altro apparecchio (che poi diventa un apparecchio slave), o un intero gruppo di apparecchi (che poi diventa un apparecchio slave). I dispositivi slave assegnati imiteranno le impostazioni del dispositivo master. Utilizzare il menu "Programma automatico -> Colore automatico/Dissolvenza automatica" per impostare il tuo apparecchio come apparecchio principale, quindi gli altri apparecchi impostati su DMXmodeasslavefixture.

Impostazione manuale di un colore statico

L'apparecchio può essere configurato per visualizzare un colore predefinito e statico utilizzando il "Colore manuale" (vedi "Menù di controllo" a pagina 13). Potrebbe soddisfare le tue esigenze quando non hai un controller DMX per eseguire la miscelazione dei colori.

Utilizzo del funzionamento autonomo

Il funzionamento autonomo avviene quando l'apparecchiatura non è collegata a un dispositivo di controllo, ma è preprogrammata con 2 modalità (Colore automatico, Dissolvenza automatica), che vengono riprodotte continuamente in loop, la velocità di esecuzione di "Colore automatico", "Dissolvenza automatica" è regolabile.

Per definire un programma autonomo, utilizzare i menu "Programma automatico" (vedere "Menu Controllo").

Collegamento a un dispositivo di controllo DMX

L'apparecchio è controllabile tramite un dispositivo di controllo DMX e può essere collegato tramite un cavo DMX.

Se si utilizza un sistema DMX cablato, collegare il cavo di ingresso DMX (con spina XLR maschio a 3 pin) e il cavo di uscita (con spina XLR femmina a 3 pin) al datalink DMX. Terminare il cavo di uscita DMX dell'ultimo apparecchio nel collegamento dati. Per installazioni esterne, utilizzare solo connettori XLR con grado di protezione IP adatti all'uso esterno.

Il DMX512 è ampiamente utilizzato nel controllo intelligente dell'illuminazione, con un controller DMX512. collegare più luci insieme, DMX in e DMXout, connettori XLR a 3 pin: Pin 1: GND, Pin 2: segnale negativo (-), Pin 3: segnale positivo (+)

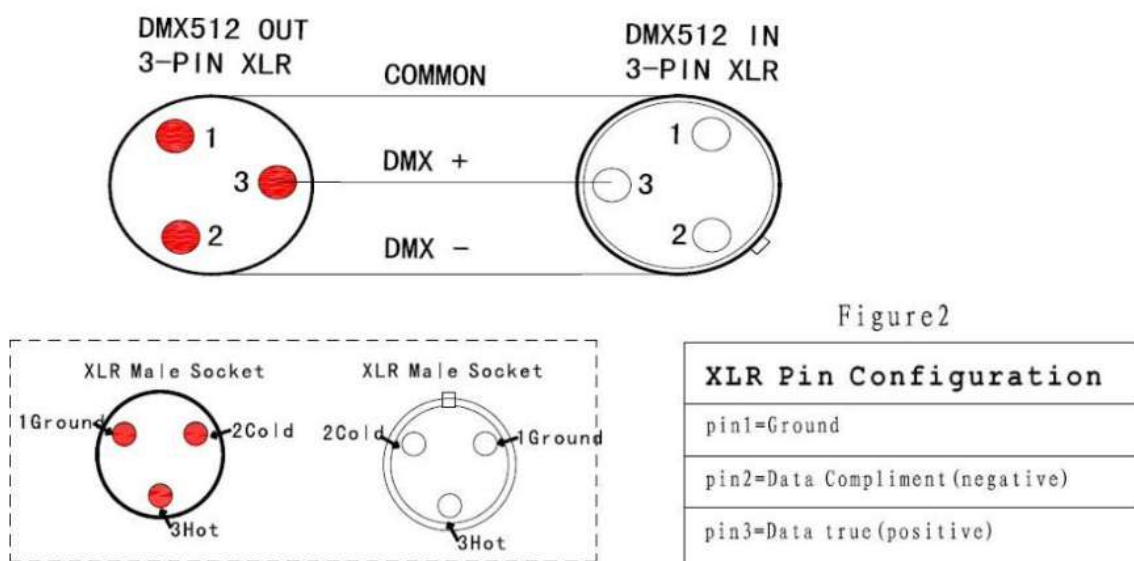

Figure2

Configurazione dell'apparecchiatura per il controllo DMX

A proposito di DMX

L'apparecchiatura può essere controllata utilizzando i segnali inviati da un controller DMX su un numero di canali (che varia a seconda della modalità DMX impostata).

Il primo canale utilizzato per ricevere dati da un dispositivo di controllo DMX è noto come indirizzo iniziale DMX. Ciascun apparecchio deve avere un indirizzo iniziale DMX impostato. Ad esempio, se un apparecchio ha un indirizzo DMX pari a 10 ed è in modalità DMX a 4 canali,

quindi utilizza i canali 10, 11,12 e 13. Il dispositivo successivo nella catena DMX potrebbe quindi essere impostato su un indirizzo DMX di 14. Se due o più dispositivi DMX dello stesso tipo hanno lo stesso indirizzo DMX, imiteranno il comportamento dell'altro. Impostazioni errate daranno luogo a risposte imprevedibili al controller dell'illuminazione.

Impostazione dell'indirizzo DMX

L'indirizzo DMX può essere visualizzato nella schermata principale. Per modificare l'impostazione dell'indirizzo, premere la freccia su per aumentare l'indirizzo o la freccia giù per diminuire l'impostazione. Quando viene visualizzato l'indirizzo desiderato,

premere Invio per salvare l'impostazione.

Si noti che la spaziatura dei canali è determinata dalla modalità DMX. Vedere i "Protocolli DMX" a pagina 11 per valori di controllo DMX specifici.

Impostazione della modalità DMX

Utilizzando il menu "Modalità canale DMX" disponibile nel pannello di controllo, specificare la modalità DMX che fornisce i controlli dell'apparecchio richiesti, confermare la modalità scelta premendo "Invio".

Pulizia

Per mantenere prestazioni ottimali, è essenziale una pulizia regolare.

I programmi di pulizia variano a seconda dell'ambiente operativo, pertanto l'installazione deve essere controllata a intervalli frequenti entro le prime settimane di funzionamento per verificare se è necessaria la pulizia.

Questa procedura vi consentirà di valutare le esigenze di pulizia nella vostra situazione particolare.

Pulite l'apparecchio utilizzando un panno morbido inumidito con una soluzione di acqua e un detergente delicato.

Non utilizzare prodotti che contengano solventi, agenti abrasivi o caustici per la pulizia, poiché possono causare danni all'hardware, ai cavi e ai connettori.

DMX protocols

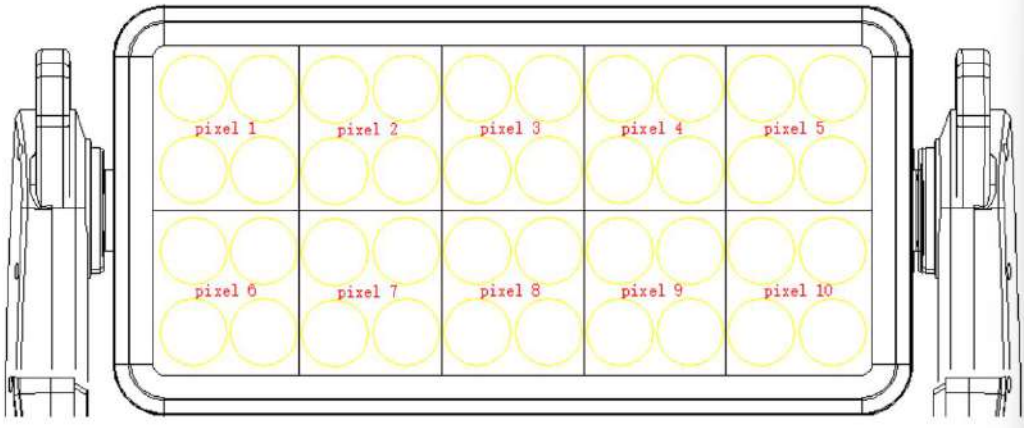

5 Channel

Canale	Nome	Funzione	DMX Valore	Descrizione	
1	Tilt (MSB)	0- 185°	0-255		
2	Special / Control	No function	0-4	Closed	
		Atomization	5-69	atomization	
		CH1	70-74	CH1	
		CH2	75-79	CH2	
		CH3	80-84	CH3	
		CH4	85-89	CH4	
		Turn Off	90-94	No DMX = Turn off the light	
		Turn On	95-99	No DMX = Turn on the light	
		hold	100-104	No DMX = hold	
		No DMX=menu	105-109		

	No DMX=Auto	110-114		
	Fan mode = High	115-119		
	Fan mode = Auto	120-124		
	Fan mode = Low	125-129		
	Shutter-time	130-134		
	Shutter-HZ	135-139		
	Dimming speed	140-144	Auto	
	Dimming speed 1	145-149	1	
	Dimming speed 2	150-154	2	
	Dimming speed 3	155-159	3	
	LED 1200 HZ	160-164		
	LED 2400 HZ	165-169		
	LED 4800 HZ	170-174		
	LED 9600 HZ	175-179		
	19200 HZ	180-184		
	RGBW 1-2	185-189		
	RGBW 1↔2	190-194		
	RGBW 1 →	195-199		
	RGBW 1 ←	200-204		

		RGBW 2 →	205-209		
		RGBW 2 ←	210-214		
		Tilt	215-219		
		Tilt Invert	220-224		
		Tilt sensor/yes	225-229		
		Tilt sensor/no	230-234		
		Tilt reset/ yes	235-239		
		Tilt reset/ no	240-244		
		No function	245-249		
		Reset	250-255		
3	Dimmer	0-255	0-100%	0-100%Intensity	
4	Shutter	0-7	0-2.7%	Closed	
		8-15	3.1%-5.9%	Open	
		16-151	6.3%-59.2%	Variable Strobe	
		152-175	59.6%-68.6%	Pulse-Open	
		176-199	69%-78%	Pulse- Closed	
		200-244	78.4%-95.7%	Variable Random Strobe	
		245-255	96.1%-100%	Shutter Open	
5	Macro	0-255	0-100%	0-100%Intensity	

13 Channel

Channel	Name	DMX Value	DMX Percentage	Description	
1	Coarse Tilt (MSB)	0- 185°	0-255		
2	Special / Control	No function	0-4	Closed	
		Atomization	5-69	atomization	
		CH1	70-74	CH1	
		CH2	75-79	CH2	
		CH3	80-84	CH3	
		CH4	85-89	CH4	
		Turn Off	90-94	No DMX =Turn off the light	
		Turn On	95-99	No DMX = Turn on the light	
		hold	100-104	No DMX = hold	
		No DMX=menu	105-109		
		No DMX=Auto	110-114		
		Fan mode = High	115-119		
		Fan mode = Auto	120-124		
		Fan mode = Low	125-129		
		Shutter-time	130-134		
Shutter-HZ	135-139				
Dimming speed	140-144	Auto			

		Dimming speed 1	145-149	1	
		Dimming speed 2	150-154	2	
		Dimming speed 3	155-159	3	
		LED 1200 HZ	160-164		
		LED 2400 HZ	165-169		
		LED 4800 HZ	170-174		
		LED 9600 HZ	175-179		
		19200 HZ	180-184		
		RGBW 1-2	185-189		
		RGBW 1↔2	190-194		
		RGBW 1 →	195-199		
		RGBW 1 ←	200-204		
		RGBW 2 →	205-209		
		RGBW 2 ←	210-214		
		Tilt	215-219		
		Tilt Invert	220-224		
		Tilt sensor/yes	225-229		
		Tilt sensor/no	230-234		
		Tilt reset/ yes	235-239		

		Tilt reset/ no	240-244		
		No function	245-249		
		Reset	250-255		
3	Dimmer	0-255	0-100%	0-100%Intensity	
4	Shutter	0-7	0-2.7%	Closed	
		8-15	3.1%-5.9%	Open	
		16-151	6.3%-59.2%	Variable Strobe	
		152-175	59.6%-68.6%	Pulse-Open	
		176-199	69%-78%	Pulse- Closed	
		200-244	78.4%-95.7%	Variable Random Strobe	
		245-255	96.1%-100%	Shutter Open	
5	Macro	0-255	0-100%	0-100%Intensity	
6	Macro Speed	0-255	0-100%	0-100%Intensity	
7	Macro F	0-255	0-100%	0-100%Intensity	
8	Macro B				
9	Red	0-255	0-100%	0-100% R	
10	Green	0-255	0-100%	0-100% G	
11	Blue	0-255	0-100%	0-100% B	
12	White	0-255	0-100%	0-100% W	
13	Atomization	0-255	0-100%	0-100% Atomization	

44 Channel

Channel	Name	DMX Value	DMX Percentage	Description	
1	Tilt (MSB)	0- 185°	0-255		
2	Fine Tilt (LSB)	Coarse tilt + 0-1.2°	0-255		
3	Special / Control	No function	0-4	Closed	
		Atomization	5-69	atomization	
		CH1	70-74	CH1	
		CH2	75-79	CH2	
		CH3	80-84	CH3	
		CH4	85-89	CH4	
		Turn Off	90-94	No DMX = Turn off the light	
		Turn On	95-99	No DMX = Turn on the light	
		hold	100-104	No DMX = hold	
		No DMX=menu	105-109		
		No DMX=Auto	110-114		
		Fan mode = High	115-119		
		Fan mode = Auto	120-124		
Fan mode = Low	125-129				

		Shutter-time	130-134		
		Shutter-HZ	135-139		
		Dimming speed	140-144	Auto	
		Dimming speed 1	145-149	1	
		Dimming speed 2	150-154	2	
		Dimming speed 3	155-159	3	
		LED 1200 HZ	160-164		
		LED 2400 HZ	165-169		
		LED 4800 HZ	170-174		
		LED 9600 HZ	175-179		
		19200 HZ	180-184		
		RGBW 1-2	185-189		
		RGBW	190-194		

		1↔2			
		RGBW 1 →	195-199		
		RGBW 1 ←	200-204		
		RGBW 2 →	205-209		
		RGBW 2 ←	210-214		
		Tilt	215-219		
		Tilt Invert	220-224		
		Tilt sensor/yes	225-229		
		Tilt sensor/no	230-234		
		Tilt reset/ yes	235-239		
		Tilt reset/ no	240-244		
		No function	245-249		
		Reset	250-255		
4	Red 1	0-255	0-100%	0-100% R	
5	Green 1	0-255	0-100%	0-100% G	
6	Blue 1	0-255	0-100%	0-100% B	
7	White1	0-255	0-100%	0-100% W	
o o o o	o o o o	o o o o	o o o o o		
40	Red 10	0-255	0-100%	0-100% R	
41	Green 10	0-255	0-100%	0-100% G	
42	Blue 10	0-255	0-100%	0-100% B	
43	White10	0-255	0-100%	0-100% W	
44	Atomization	0-255	0-100%	0-100% Atomization	

50 Channel

Channel	Name	DMX Value	DMX Percentage	Description	
1	Coarse Tilt (MSB)	0- 185°	0-255		
2	Fine Tilt (LSB)	Coarse tilt + 0-1.2°	0-255		
3	Special / Control	No function	0-4	Closed	
		Atomization	5-69	atomization	
		CH1	70-	CH1	
		CH2	7475-	CH2	
		CH3	7980-	CH3	
		CH4	8485-	CH4	
		Turn Off	8990-	No DMX = Turn off the light	
		Turn On	94-99	No DMX = Turn on the light	
		hold	100-104	No DMX = hold	
		No DMX=menu	105-109		

	No DMX=Auto	110-114		
	Fan mode = High	115-119		
	Fan mode = Auto	120-124		
	Fan mode = Low	125-129		
	Shutter-time	130-134		
	Shutter-HZ	135-139		
	Dimming speed	140-144	Auto	
	Dimming speed 1	145-149	1	
	Dimming speed 2	150-154	2	
	Dimming speed 3	155-159	3	
	LED 1200 HZ	160-164		
	LED 2400 HZ	165-169		
	LED 4800 HZ	170-174		
	LED 9600 HZ	175-179		
	19200 HZ	180-184		
	RGBW 1-2	185-189		
	RGBW 1↔2	190-194		
	RGBW 1 →	195-199		
	RGBW 1 ←	200-204		

		RGBW 2 →	205-209		
		RGBW 2 ←	210-214		
		Tilt	215-219		
		Tilt Invert	220-224		
		Tilt sensor/yes	225-229		
		Tilt sensor/no	230-234		
		Tilt reset/ yes	235-239		
		Tilt reset/ no	240-244		
		No function	245-249		
		Reset	250-255		
4	Dimmer	0-255	0-100%	0-100%Intensity	
5	Shutter	0-7	0-2.7%	Closed	
		8-15	3.1%-5.9%	Open	
		16-151	6.3%-59.2%	Variable Strobe	
		152-175	59.6%-68.6%	Pulse-Open	
		176-199	69%-78%	Pulse- Closed	
		200-244	78.4%-95.7%	Variable Random Strobe	
		245-255	96.1%-100%	Shutter Open	
6	Macro	0-255	0-100%	0-100%Intensity	
7	Macro Speed	0-255	0-100%	0-100%Intensity	
8	Macro F	0-255	0-100%	0-100%Intensity	
9	Macro B				
10	Red 1	0-255	0-100%	0-100% R	
11	Green 1	0-255	0-100%	0-100% G	
12	Blue 1	0-255	0-100%	0-100% B	
13	White1	0-255	0-100%	0-100% W	
• • • • •	• • • • •	• • • • •	• • • • •		
46	Red 10	0-255	0-100%	0-100% R	
47	Green 10	0-255	0-100%	0-100% G	
48	Blue 10	0-2550	0-100%0	0-100% B	
49	White10	-2550-	-100%0-	0-100% W	
50	Atomization	255	100%	0-100% Atomization	

Menù di controllo

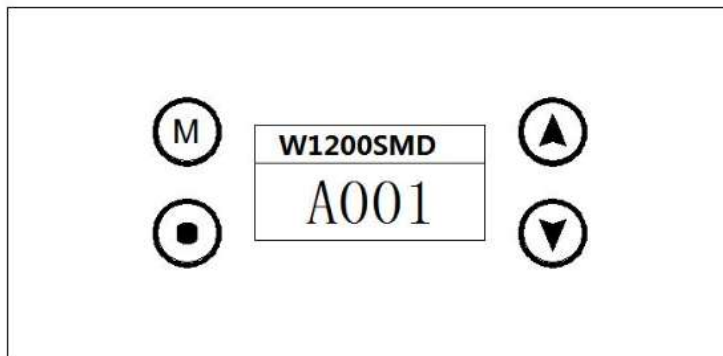

accensione password: -SU GIÙ-SU -GIÙ-INVIO

Premere SU o GIÙ se vuoi scorrere trta le varie opzioni di SET UP

Premere per salvare le impostazioni o accedere al menu successivo.

Premere o GIÙ per cambiare.

Premendo si ritornerà al menu superiore uno alla volta.

Imposta indirizzo DMX:

1.Premere "**MENU**" per sbloccare lo schermo, quindi selezionare "**Indirizzo DMX**" e premi "**ENTRA**".

2.Mostrando "**Imposta l'indirizzo DMX 001**", Premere il tasto "**SUO GIÙ**"tasto per aumentare o diminuire il valore dell'indirizzo DMX. 3 Premere "**ENTRA**" persalvare ed uscire, premere "**Cancellare**" non salva ed esce.

1mo livello	2ndo livello	3rzo livello
Config	DMX canali	Modo 11 canali
		Modo 42 canali
		Modo 48 canali
	Offline show	DMX 512 spento
		DMX 512 Fissato
		Manuale
		Automatico
		si/no
	Parametri	Canale /ok
	Default	000
Settaggio di fabbrica		
Motore	Reset	
	Offset	
	Invertire	
	feedback	
Display	Ch/En	
	Direzione display	Normal
		Reverse
	Retroilluminazione	30s
		accesa

Manual	Y	
	Dimmer	
	Strobo	
	Macro	
	MacroS	
	Red	
	Green	
	Blue	
Auto	Show	
	Speed	
	Color F	
	Color B	
Informazioni	RDM UID	
	Version	
	DMX canali	
	Tempo di esecuzione	
	Tempo di utilizzo	
	Temperatura	

12. Specifiche

LED

Tipo LED: 20 W RGBW Conteggio LED: 40

Segmenti LED: 10 (2 x 5)

Movimento

Risoluzione: 8-16 bit

Feedback sulla posizione: sì

Inclinazione (gradi): 185°

Controllare

Modalità di controllo: 11 canali /42 canali / 48 canali Display: OLED

grafico illuminato Protocollo: USITT DMX-512, RDM RDM: comunicazione

bidirezionale DMX wireless: W-DMX™ da 2,4 GHz (opzionale)

Raffreddamento: temperatura controllata, protezione da surriscaldamento

Effetti

Dimmer: 0-100% elettronico Otturatore:

elettronico, max. 20 Hz interni

Effetti: effetti macro LED

Connettori

Connessione segnale: Seetronic IP65 XLR a 5 pin o 3 pin In/Out Ingresso

alimentazione: Seetronic powerCON TRUE1 In/Out

Condizioni operative

Voltaggio di rete: 100-240 V CA / 50-60 Hz

Potenza: 1000 W

Temperatura ambiente massima: -30°C / 86°F, 50°C / 122°F Posizione operativa:
qualsiasi

Opzioni di montaggio

In piedi: piedini in gomma

Sospeso:

Staffa Omega

Fissaggio del cavo di sicurezza: occhielli pieghevoli

Spedizione

Dispositivo singolo: cartone (scatole interne ed esterne). Tourpack:
Flight Case a 4 vie

Colori dell'alloggiamento

Colori standard: nero

Dimensioni e peso

Lunghezza: 502 mm/119,8 pollici

Larghezza: 137 mm/5,4 pollici

Altezza (testa orizzontale): 326 mm/12,8 pollici

Peso

PN: 12,2 kg

G.W: 13,8 kg